

Finncup 2017

Kilpailunjohtaja: Jere Hakanen 040 596 3552

Ratamestari: Riku Kalinen 0500 439 952

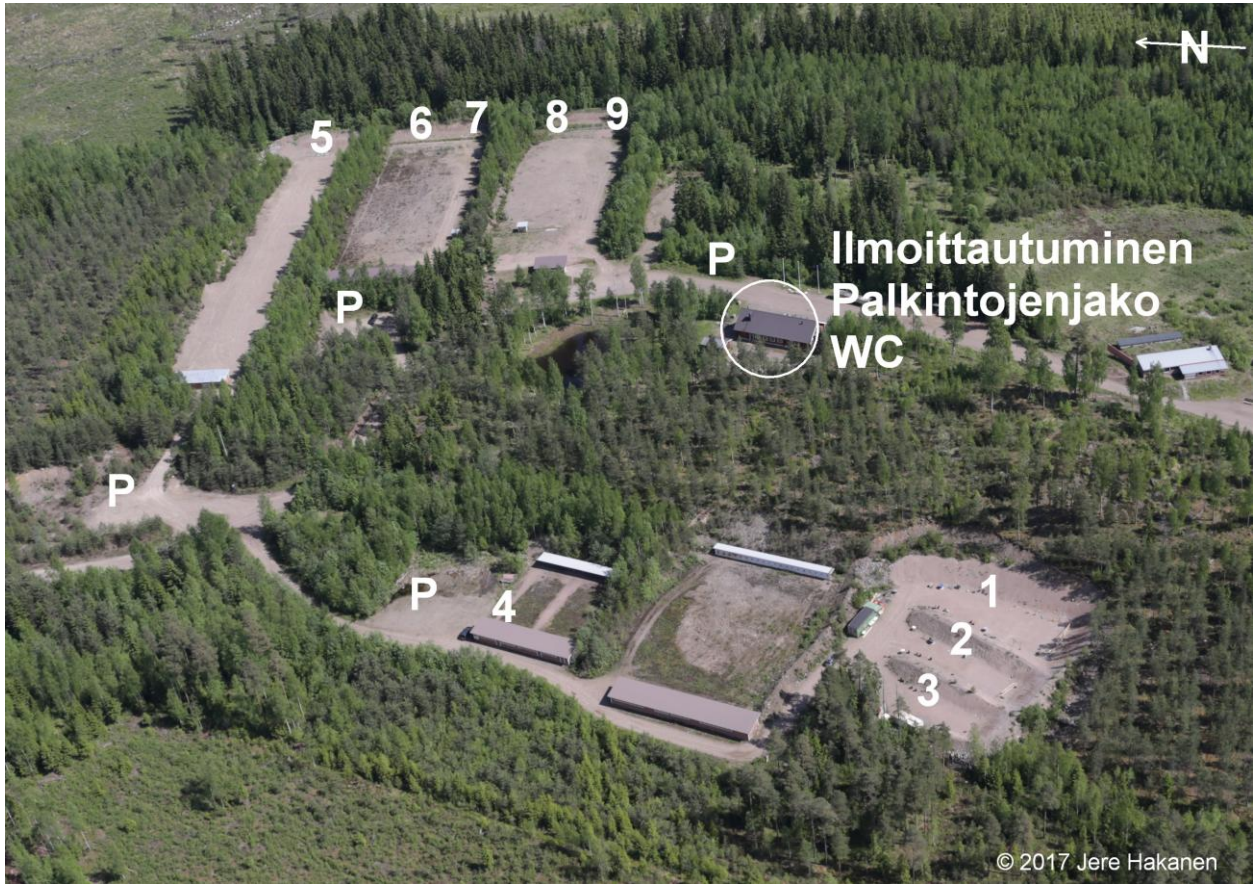

Aseman nimi	Ampumarata	Suunnittelija	Lks
Ziggurat	Monttu A	Jere Hakanen	30
Clowns to the Left, Jokers Right	Monttu B	Petri Kinnunen	24
Rykäsy	Monttu C	Jere Hakanen	20
Mopo lapasesta	Pistoolirata	Jere Hakanen	7
Kaikenlaista	150 m	Tero Hokkanen	24
Kädet on	100 m vasen	Jere Hakanen	8
CLC-37	100 m oikea	IPSC	12
Valkoinen päiväuni	Hirvirata vasen	Jere Hakanen	12
Vinksivonksi	Hirvirata oikea	Jere Hakanen	8
		Lks yhteensä	145

Aikataulu:

07.30–08.15 ryhmien 1–9 ilmoittautuminen
12.30–13.15 ryhmien 10–18 ilmoittautuminen
19.00 palkintojenjako

As	Ryhmä 1	As	Ryhmä 2	As	Ryhmä 3	As	Ryhmä 4	As	Ryhmä 5
1	0830–0900	2	0830–0854	3	0830–0857	4	0830–0849	5	0830–0857
2	0901–0928	3	0857–0921	4	0902–0921	5	0859–0926	6	0902–0921
3	0929–0956	4	0926–0942	5	0931–0958	6	0931–0950	7	0922–0941
4	1001–1020	5	0958–1023	6	1003–1022	7	0951–1010	8	0942–1001
5	1030–1057	6	1028–1044	7	1023–1042	8	1011–1030	9	1002–1021
6	1102–1121	7	1045–1102	8	1043–1102	9	1031–1050	1	1104–1134
7	1122–1141	8	1103–1120	9	1103–1122	1	1134–1204	2	1135–1202
8	1142–1201	9	1122–1139	1	1204–1234	2	1205–1232	3	1203–1230
9	1202–1221	1	1234–1302	2	1235–1302	3	1233–1300	4	1235–1254
As	Ryhmä 6	As	Ryhmä 7	As	Ryhmä 8	As	Ryhmä 9		
6	0830–0849	7	0830–0849	8	0830–0849	9	0830–0849		
7	0850–0909	8	0850–0909	9	0850–0909	1	0904–0934		
8	0910–0929	9	0910–0929	1	0934–1004	2	0935–1002		
9	0930–0949	1	1004–1034	2	1005–1032	3	1003–1030		
1	1034–1104	2	1035–1102	3	1033–1100	4	1035–1054		
2	1105–1132	3	1103–1130	4	1105–1124	5	1104–1131		
3	1133–1200	4	1135–1154	5	1134–1201	6	1136–1155		
4	1205–1224	5	1204–1231	6	1206–1225	7	1156–1215		
5	1234–1301	6	1236–1255	7	1226–1245	8	1216–1235		
As	Ryhmä 10	As	Ryhmä 11	As	Ryhmä 12	As	Ryhmä 13	As	Ryhmä 14
1	1330–1400	2	1330–1357	3	1330–1354	4	1330–1349	5	1330–1357
2	1401–1428	3	1358–1425	4	1359–1415	5	1359–1426	6	1402–1421
3	1429–1456	4	1430–1449	5	1426–1450	6	1431–1450	7	1422–1441
4	1501–1520	5	1459–1526	6	1455–1512	7	1451–1510	8	1442–1501
5	1530–1557	6	1531–1550	7	1513–1529	8	1511–1530	9	1502–1521
6	1602–1621	7	1551–1610	8	1530–1547	9	1531–1550	1	1604–1634
7	1622–1641	8	1611–1630	9	1550–1607	1	1634–1704	2	1635–1702
8	1642–1701	9	1631–1650	1	1704–1732	2	1705–1732	3	1703–1730
9	1702–1721	1	1732–1802	2	1733–1758	3	1733–1800	4	1735–1754
As	Ryhmä 15	As	Ryhmä 16	As	Ryhmä 17	As	Ryhmä 18		
6	1330–1349	7	1330–1349	8	1330–1349	9	1330–1349		
7	1350–1409	8	1350–1409	9	1350–1409	1	1404–1434		
8	1410–1429	9	1410–1429	1	1434–1504	2	1435–1502		
9	1430–1449	1	1504–1534	2	1505–1532	3	1503–1530		
1	1534–1604	2	1535–1602	3	1533–1600	4	1535–1554		
2	1605–1632	3	1603–1630	4	1605–1624	5	1604–1631		
3	1633–1700	4	1635–1654	5	1634–1701	6	1636–1655		
4	1705–1724	5	1704–1731	6	1706–1725	7	1656–1715		
5	1734–1801	6	1736–1755	7	1726–1745	8	1716–1735		

Asema 1: Ziggurat

Monttu A

Vähintään 30 laukausta

Pitkä ohjelma, 14 IPSC-taulua, 2 popperia

Toiminta

Äänimerkistä ammu maalit rikelinjoin rajatulta alueelta.

Lähtö

Seisten kantapäät merkityillä paikoilla ase ladattuna kotelossa, kasvat kengänkärkien suuntaan.

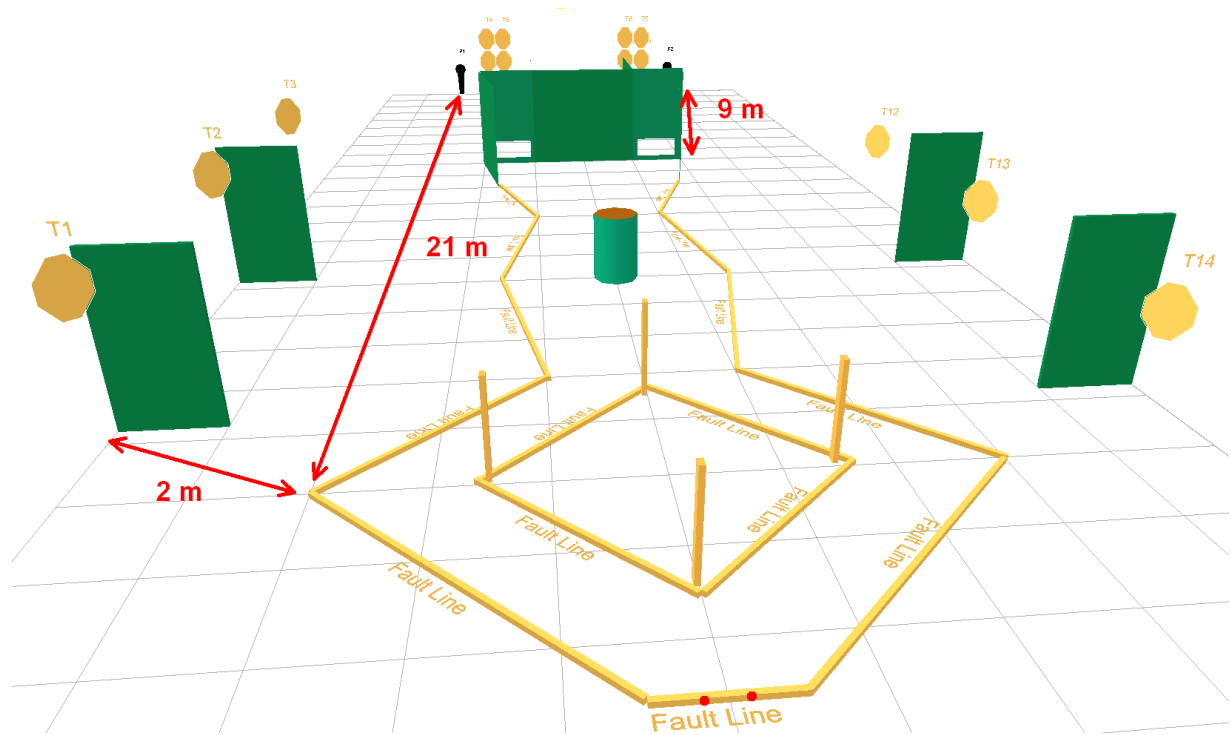

Asema 2: Clowns to the Left, Jokers Right Monttu B

Vähintään 24 laukausta

Keskipitkä ohjelma, 12 IPSC-taulua, sakkotauluja

Toiminta

Äänimerkistä ammu maalit rikelinjoin rajatulta alueelta.

Lähtö

Istuun pallilla (a tai b) ranteet koskettaen pöydän reunaa, lataamaton ase pöydällä, piippu osoittaen ampumasuuntaan.

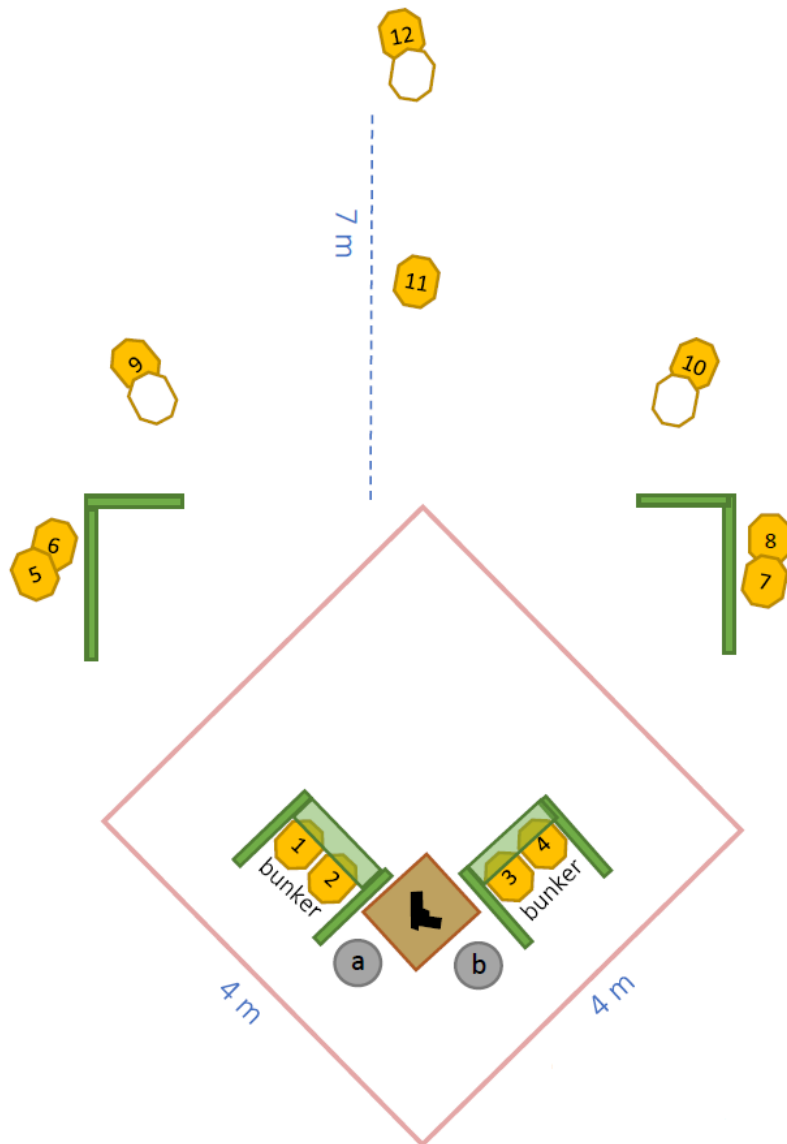

Asema 3: Rykäsy

Monttu C

Vähintään 20 laukausta

Keskipitkä ohjelma, 8 IPSC-taulua, 2 popperia, 2 levyä

Toiminta

Äänimerkistä ammu maalit rikelinjoin rajatulta alueelta.

Lähtö

Seisten kengänkärjet merkityillä paikoilla ase ladattuna kotelossa, kasvot kengänkärkien suuntaan.

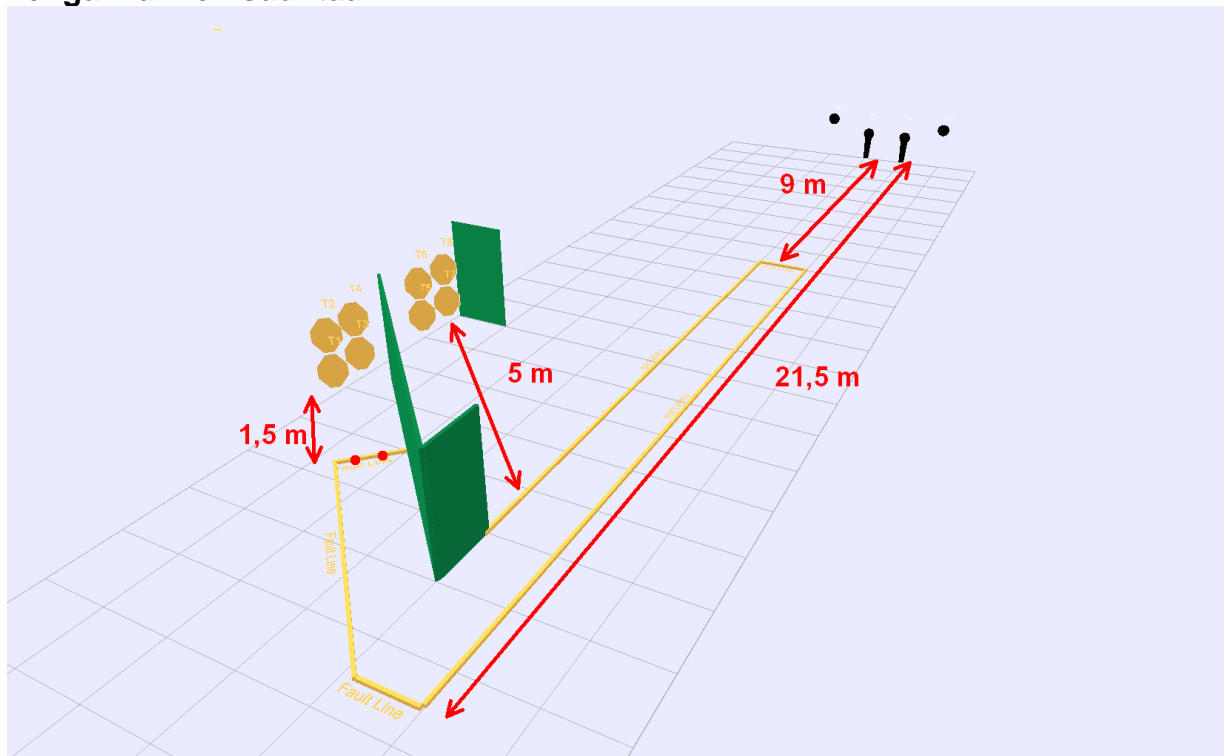

Asema 4: Mopo lapasesta

Pistoolirata

Vähintään 7 laukausta

Lyhyt ohjelma, 3 IPSC-taulua, 1 popper, sakkotauluja

Toiminta

Äänimerkistä ammu maalit rikelinjoin rajatulta alueelta.

Lähtö

Seisten rikelijoin rajatulla alueella, ase ladattuna kotelossa.

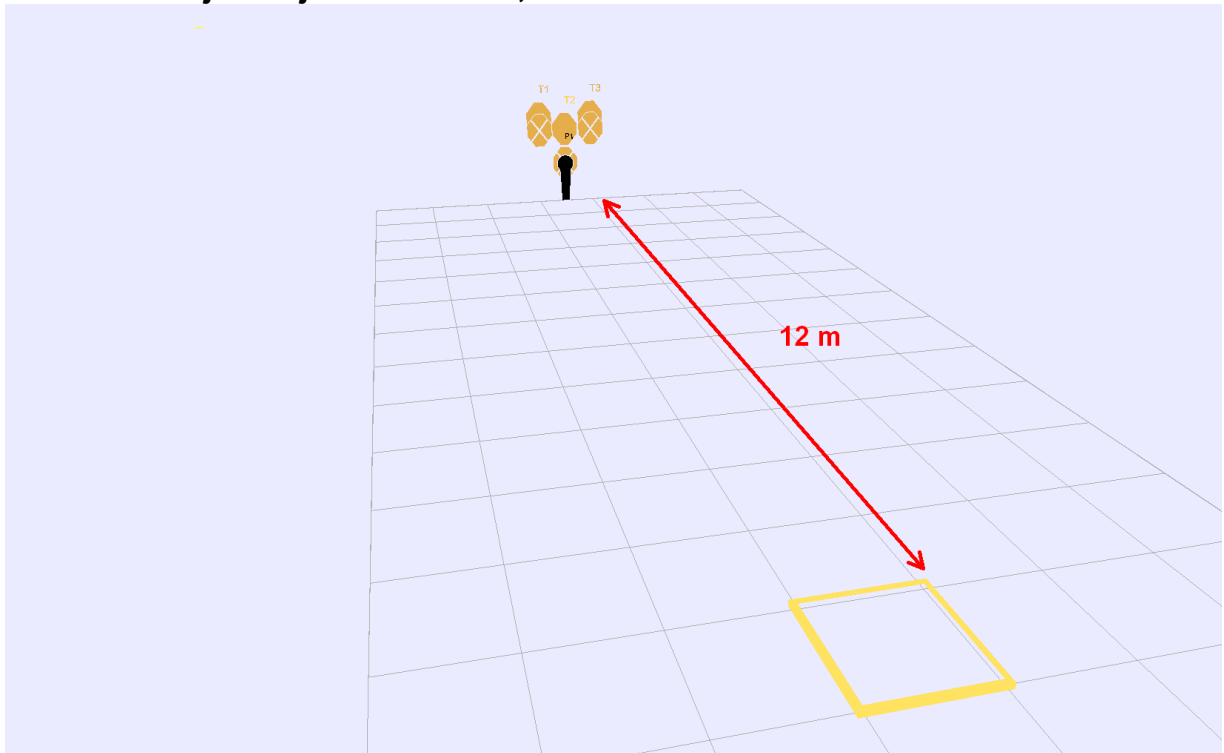

Asema 5: Kaikenlaista

150 m

Vähintään 24 laukausta

Keskipitkä ohjelma, 8 IPSC-taulua, 2 IPSC-minitaulua, 1 popper, 3 levyä, sakkotauluja

Toiminta

Äänimerkistä ammu maalit rikelinjoin rajatulta alueelta.

Lähtö

Seisten merkityllä paikalla A tai B ase ladattuna kotelossa, kasvat kengänkärkien suuntaan.

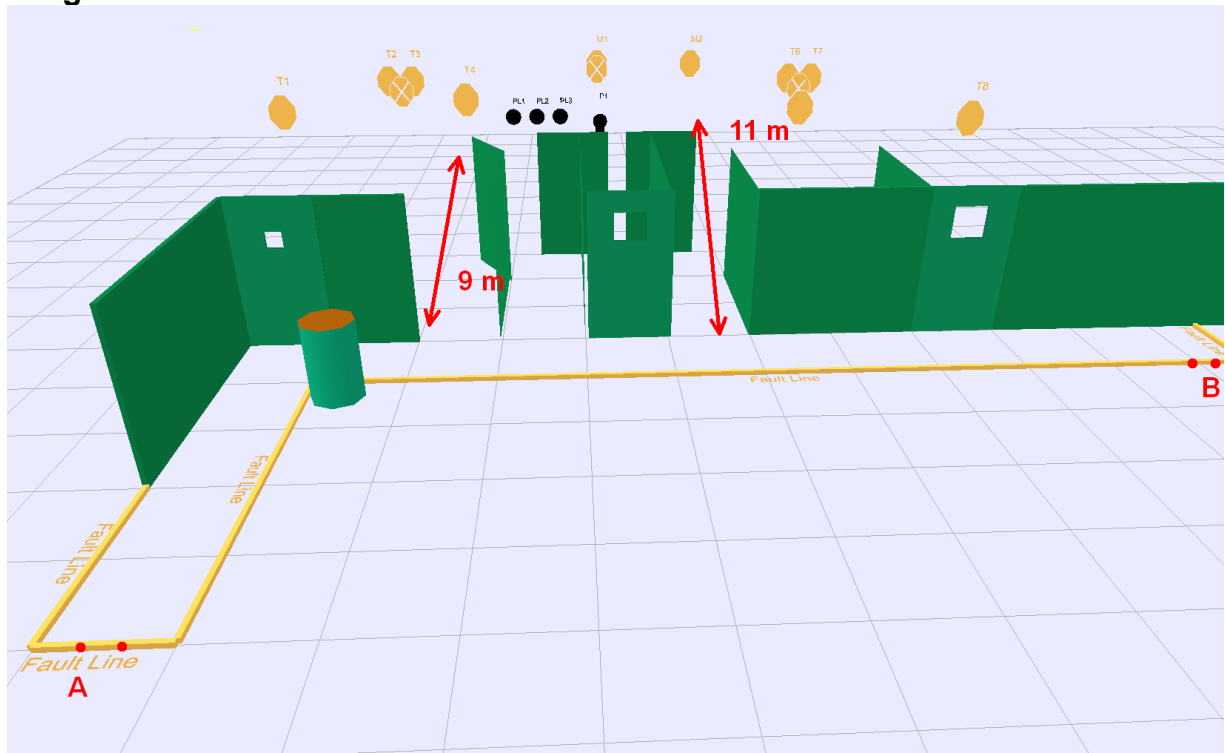

Asema 6: Kädet on

100 m vasen

Vähintään 8 laukausta

Keskipitkä ohjelma, 4 IPSC-taulua, sakkotauluja

Toiminta

Äänimerkistä ammu taulut rikelinjoin rajatulta alueelta tai alueilta.

Lähtö

Seisten ase ladattuna kotelossa alueella A, heikompi käsi puristaen kaikin sormin seinässä olevaa kahvaa.

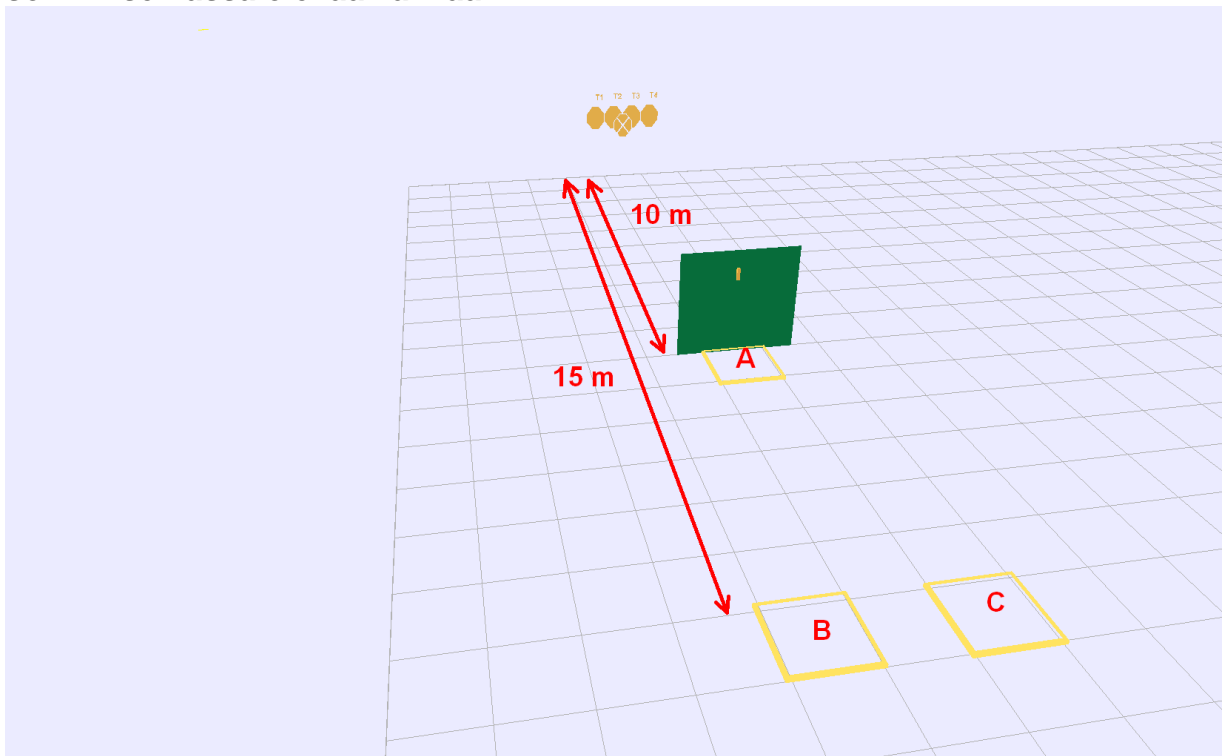

Asema 7: CLC-37

100 m oikea

Vähintään 8 laukausta

Luokitteluohjelma, 5 IPSC-taulua joista 2 ositettua, 2 popperia, sakkotauluja

Toiminta

Äänimerkistä ammu alueelta A sieltä näkyvissä olevat maalit vapaassa järjestyksessä. Ammu sitten loput maalit alueelta B.

Lähtö

Seisten rennosti ase ladattuna kotelossa alueella A, kasvot ampumasuuntaan.



IPSC CLASSIFIER - STAGE: CLC-37

The International Practical Shooting Confederation - P.O. Box 972 Oakville, Ontario, Canada L6J 9Z9
Tel: (905) 849-6960 - fax: (905) 842-4323

Course of Fire Type: Short Classifier Stage

Stage Procedure:

On the signal, from Area A shoot the targets visible from Area A in any order. Then shoot the remaining targets from Area B.

Scoring: Comstock

Targets: 5 Classic, 2 Classic poppers

Possible Points: 60

Minimum Rounds: 12

Start Position: Starting relaxed in Area A, facing down range.

Start: On audible signal

Stop: Last shot

Penalties: As per current edition IPSC rules

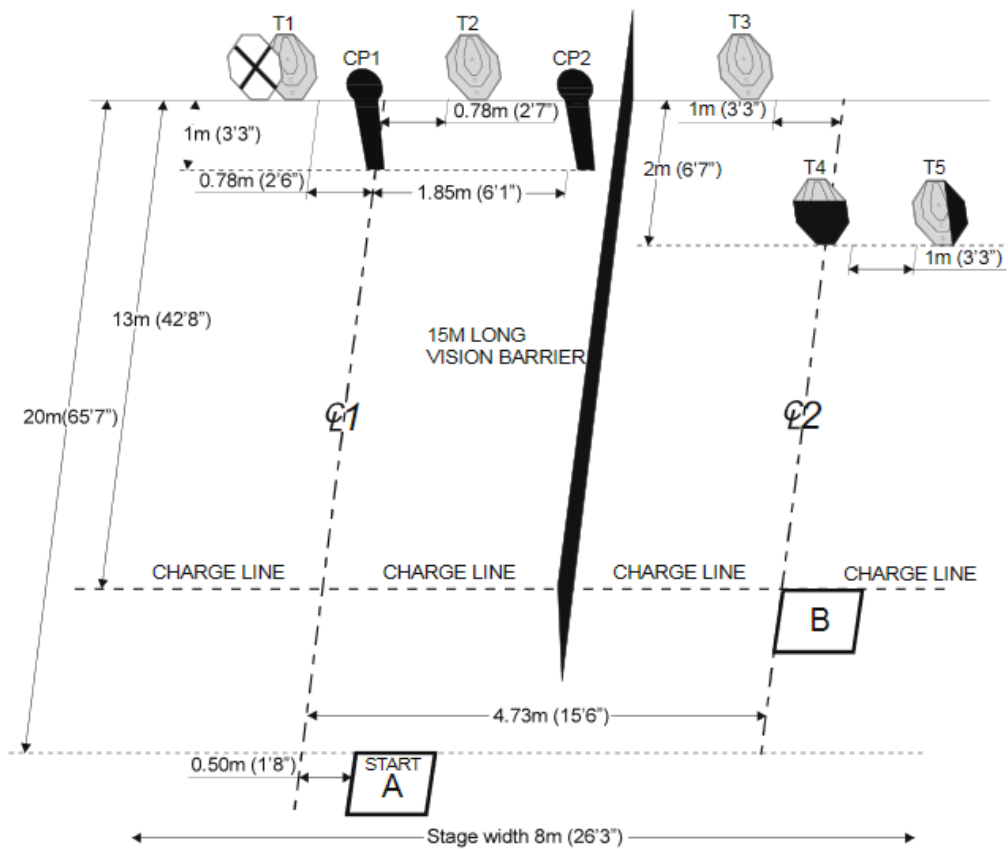

SETUP NOTES: Set paper targets to 1.52m (5 feet) to top of targets. Area A and B is 0.92m(3') by 0.92m(3'). On target T4 the hardcover covers from notch to notch, as shown. On T5 the hardcover is in line with the A zone scoring line.

Asema 8: Valkoinen päiväuni

Hirvirata vasen

Vähintään 12 laukausta

Lyhyt ohjelma, 6 IPSC-taulua, sakkotauluja

Toiminta

Äänimerkistä ammu taulut rikelinjoin rajatulta alueelta.

Lähtö

Seisten kantapäät merkityillä paikoilla ase ladattuna kotelossa, kasvat kengänkärkien suuntaan.

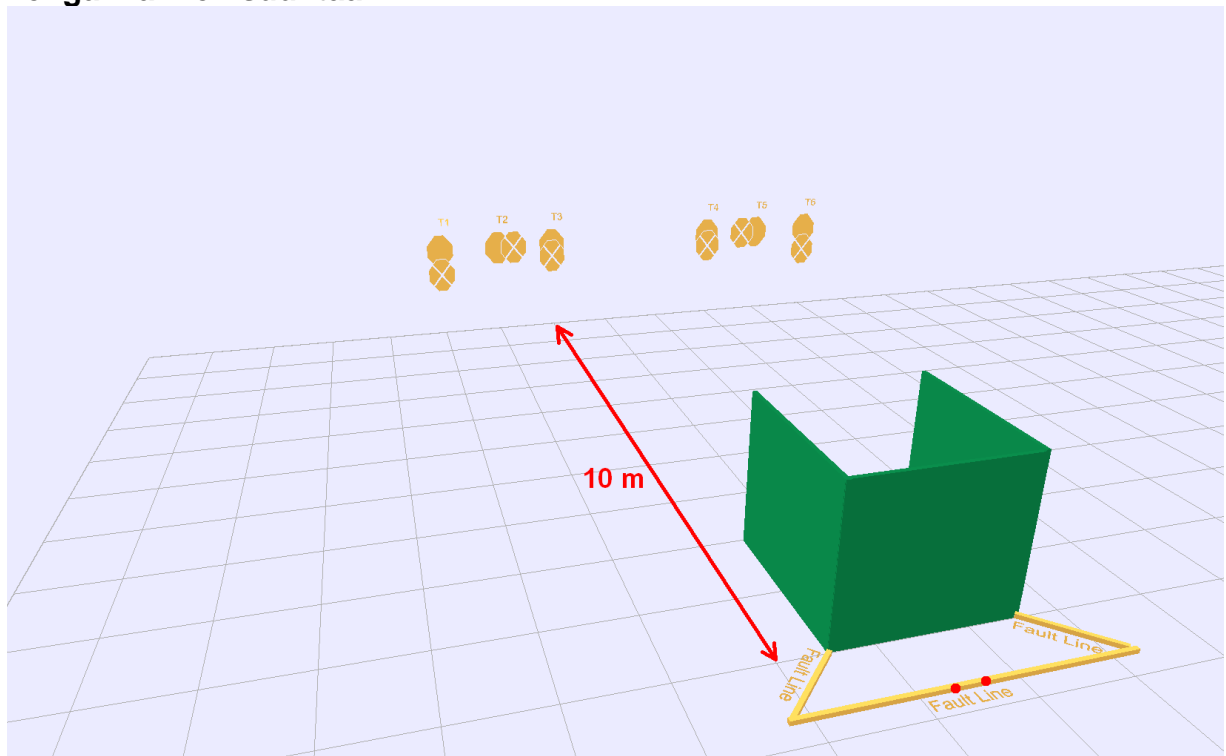

Asema 9: Vinksivonksi

Hirvirata oikea

Vähintään 8 laukausta

Lyhyt ohjelma, 8 IPSC-taulua

Toiminta

Äänimerkistä ammu 1 laukaus kuhunkin tauluun rikelinjoin rajatulta alueelta.

Lähtö

Seisten rikelinjoin rajatulla alueella, ase ladattuna kotelossa.

